

FASTEKS® Compression limiters

Kompressionsbegrenzer zum Einpressen und Einlegen



FASTEKS® Kompressionsbegrenzer werden in Kunststoffbauteile eingepresst oder direkt umspritzt. Sie verstärken und schützen effektiv das Kunststoffbauteil durch die Aufnahme von Kompressionskräften, die beim Anziehen einer Schraube während des Montagevorgangs entstehen.

Das Standardsortiment von FASTEKS® Compression limiters zum Einpressen und Einlegen ist geeignet für Schraubendurchmesser von M4 - M10.

Installation

Die zentrale Aussenrändelung ermöglicht es dem Kunststoff während des Spritzguss- und Formprozesses um und in die Rändelung zu fließen. Bei einer Einpressinstallation sorgt der nicht gerändelte Bereich für eine Vorpositionierung des Kompressionsbegrenzers im gebohrten oder geformten Aufnahme Loch, um den Montageprozess zu erleichtern.

FASTEKS® Compression limiters bieten eine ausreichende mechanische Festigkeit, um den durch eine angezogene Schraube bis zur ISO-Klasse 10.9 erzeugten Klemmkraft standzuhalten.



Montage durch Einpressen



Montage durch Einspritzen

Durch das spezielle Design und die Geometrie der FASTEKS® Compression limiters wird sichergestellt, dass unter diesen Bedingungen eine Kompression von weniger als 1% der Gesamtlänge der Kompressionsbegrenzer vorhanden ist.

FASTEKS® Compression limiters sind aus Zink-Nickel passiviertem Stahl gefertigt und in jeweils zwei runden und ovalen Ausführungen (mit und ohne Kopf) verfügbar.

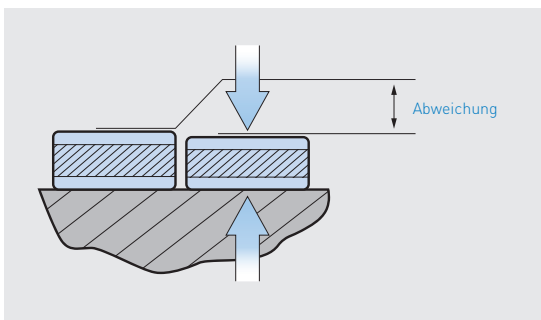

BN 2083 - FASTEKS® FCL 1

Kompressionsbegrenzer zum Einpressen und Einlegen, rund ohne Kopf

Das symmetrische Design der Version ohne Kopf ermöglicht eine beidseitige Installation ohne die Notwendigkeit, das Teil auszurichten. Weitere Informationen und alle Abmessungen finden Sie in unserem E-Shop.



BN 2084 - FASTEKS® FCL 2

Kompressionsbegrenzer zum Einpressen und Einlegen, rund mit Kopf

Die Ausführung mit Kopf bietet eine vergrößerte Kontaktfläche für eine höhere Widerstandsfähigkeit gegen axiale Belastungen. Weitere Informationen und alle Abmessungen finden Sie in unserem E-shop.



Technische Informationen

Die nachstehende Tabelle zeigt einige Richtwerte für das Einpressen von FASTEKS® Compression limiters in gängige Kunststoffmaterialklassen.

BN 2083 = FCL-1-Code

BN 2084 = FCL-2-Code

Code	PEHD		PP		PA66		PA66 30%GF		PA6		POM	
	Einpresskraft (N)	Auszugskraft (N)	Einpresskraft (N)	Auszugskraft (N)	Einpresskraft (N)	Auszugskraft (N)	Einpresskraft (N)	Auszugskraft (N)	Einpresskraft (N)	Auszugskraft (N)	Einpresskraft (N)	Auszugskraft (N)
040x3ST												
040x4ST												
040x5ST	170	100	300	240	520	380	550	370	550	360	480	310
040x6ST												
040x8ST												
050x3ST												
050x4ST												
050x5ST	180	110	320	250	550	410	580	500	550	470	560	380
050x6ST												
050x8ST												
060x3ST												
060x4ST												
060x5ST	210	120	340	260	580	500	680	570	580	520	680	580
060x6ST												
060x8ST												
080x3ST												
080x4ST												
080x5ST	400	140	770	370	970	710	1040	610	850	640	940	620
080x6ST												
080x8ST												
100x3ST												
100x4ST												
100x5ST	440	170	800	410	1020	830	1170	680	950	700	990	680
100x6ST												
100x8ST												

BN 2088 - FASTEKS® FCL-3

Kompressionsbegrenzer zum Einpressen und Einlegen, oval ohne Kopf

Die ovalen Versionen bieten im Vergleich zu den runden Kompressionsbegrenzern zusätzliche Flexibilität bezüglich Mittenversatz und Toleranzausgleich. Das symmetrische Design der Version ohne Kopf ermöglicht eine beidseitige Installation ohne die Notwendigkeit, das Teil auszurichten. Weitere Informationen und alle Abmessungen finden Sie in unserem E-Shop.



BN 2089 - FASTEKS® FCL-4

Kompressionsbegrenzer zum Einpressen und Einlegen, oval mit Kopf

Die ovale Version mit Kopf bietet eine vergrößerte Kontaktfläche für eine höhere Widerstandsfähigkeit gegen axiale Belastungen, sowie zusätzliche Flexibilität gegenüber runden Kompressionsbegrenzern bezüglich Mittenversatz und Toleranzausgleich.



Technische Informationen

Die nachstehende Tabelle zeigt einige Richtwerte für das Einpressen von FASTEKS® Compression limiters in gängige Kunststoffmaterialklassen.

BN 2088 = FCL-3-Code

BN 2089 = FCL-4-Code

Code	PEHD		PP		PA66		PA66 30%GF		PA6		POM	
	Einpresskraft (N)	Auszugskraft (N)	Einpresskraft (N)	Auszugskraft (N)	Einpresskraft (N)	Auszugskraft (N)	Einpresskraft (N)	Auszugskraft (N)	Einpresskraft (N)	Auszugskraft (N)	Einpresskraft (N)	Auszugskraft (N)
060-7x9,5x3ST												
060-7x9,5x4ST												
060-7x9,5x5ST	190	80	280	200	480	350	390	260	350	220	350	230
060-7x9,5x6ST												
060-7x9,5x8ST												
060-7x12,8x3ST												
060-7x12,8x4ST												
060-7x12,8x5ST	330	180	590	240	820	380	850	420	900	450	740	470
060-7x12,8x6ST												
060-7x12,8x8ST												
080-9x12x3ST												
080-9x12x4ST												
080-9x12x5ST	330	180	590	240	820	380	850	420	900	450	740	470
080-9x12x6ST												
080-9x12x8ST												
080-9x15,3x3ST												
080-9x15,3x4ST												
080-9x15,3x5ST	420	200	620	410	910	460	900	450	950	500	810	510
080-9x15,3x6ST												
080-9x15,3x8ST												

Die in diesem Dokument enthaltenen Informationen dienen lediglich der Orientierung und stellen keinerlei Garantie oder Gewährleistung dar. Bossard kann keine Haftung für Leistungen übernehmen, die sich aus der Verwendung dieser Produkte ergeben. Die Eignung für die Anwendung sollte immer durch entsprechende Tests und Bewertungen ermittelt werden.