



Écrous aveugles ecosyn[®]-BCT

La solution solide par une déformation contrôlée



« Grâce à ces produits de qualité, fiables, efficaces et astucieux se basant sur notre ingénierie innovante, avec notre gamme ecosyn[®]-BCT il sera facile pour vous de transformer vos défis en opportunités. C'est ce qu'on appelle un travail simple et efficace.

C'est ce que nous appelons ecosyn[®]-BCT. »

Table des matières

Caractéristiques	4
Informations techniques	5 – 9
Écrous aveugles ecosyn®-BCT Multigrip, Déformation contrôlée, Haute résistance, Micro	
Écrous aveugles ecosyn®-BCT Multigrip Tête plate, ouverte Petite tête fraisée, ouverte	10 – 11
Écrous aveugles ecosyn®-BCT Déformation contrôlée Tête plate, ouverte Petite tête fraisée, ouverte	12 – 13
Écrous aveugles ecosyn®-BCT Haute résistance Tête plate, ouverte Petite tête fraisée, ouverte	14 – 15
Écrous aveugles ecosyn®-BCT Micro Tête plate, ouverte Petite tête fraisée, ouverte	16 – 17
Outil de pose manuel	18

BCT est une marque déposée de BBA srl.

Les valeurs de contraintes, les recommandations d'usinage ainsi que les dimensions de pièces qui ne sont pas parfaitement tolérées doivent être demandées pour chaque cas avant toute production de série.

Toutes les dimensions sont données en mm.

CARACTÉRISTIQUES

ecosyn[®]-BCT

La solution solide par une déformation contrôlée.

Des filetages résistants, aucune contrainte matérielle

Avec la ligne de produits ecosyn[®]-BCT nous avons développé des solutions d'assemblage innovantes. Ces éléments de fixation de haute qualité sont économiques et parfaitement synchrones avec les besoins de nos clients. Grâce à ces produits de qualité, fiables, efficaces et astucieux se basant sur notre ingénierie innovante, avec notre gamme ecosyn[®]-BCT il sera facile pour vous de transformer vos défis en opportunités. C'est ce qu'on appelle un travail simple et efficace. C'est ce que nous appelons ecosyn[®]-BCT.

ecosyn[®]-BCT

Les écrous à sertir utilisant la Bulge Control Technology (BCT – technique de contrôle du renflement) proposent des solutions souples d'emploi et à hautes performances dans de nombreuses applications nécessitant des écrous à sertir aveugles. ecosyn[®]-BCT, doté de quatre alésages transversaux au niveau de la tige, est synonyme de déformation contrôlée, ce qui permet de l'utiliser dans de nombreuses applications non conventionnelles avec pose en aveugle.

Applications

Les écrous à sertir se révèlent être l'outil idéal dans les endroits exigus ou lorsque les exigences de performances sont élevées (par exemple, sur des parois à faible épaisseur, des matériaux hautement résistants, des matériaux souples, des matériaux poreux ou des structures en « sandwich »). Ils conviennent tout particulièrement à des structures renforcées en fibre de verre ou fibre de carbone, à des panneaux légers en nid d'abeilles, à des profilés, à des gaines et autres types de structures dont l'accès se révèle difficile.

Avantages

- BCT fournit des filetages plus résistants par rapport aux autres écrous à sertir
- Assemblage simple pour des alésages mal préparés ou surdimensionnés.
- Peut être utilisé sur les matériaux les plus fragiles, dans du plastique, du bois composite et bien d'autres matériaux encore
- Convient aussi parfaitement à des applications destinées aux secteurs de la marine, de la médecine ou de la pétrochimie

3-D Data: <https://bossard.partcommunity.com/3d-cad-models>

Sous réserve de modifications sans préavis. Veuillez vous référer à votre E-Shop Bossard local pour connaître l'assortiment et les dimensions actuelles. Autres types sur demande.

DONNÉES TECHNIQUES

Écrous aveugles multigrip

Un écrou aveugle Multigrip ecosyn®-BCT peut, en fonction de la taille du filetage, couvrir des plages de serrage jusqu'à 9 mm. Pour la couverture d'une telle plage de serrage, il est habituellement nécessaire d'utiliser deux à trois écrous aveugles standards différents.

Assemblage	Inconvénient Écrous aveugles standards	Avantage ecosyn®-BCT
L'épaisseur de la matière n'est pas claire	La plage de serrage permise par un écrou aveugle standard est d'environ 2,5 mm. Si un écrou aveugle est utilisé avec une mauvaise plage de serrage, rien ne garantit un ajustement correct : aucun renflement ne peut se former dans une plage de serrage trop petite. Lorsque la plage de serrage est trop importante, la tige filetée peut se décaler du centre de l'écrou aveugle standard.	Un écrou aveugle Multigrip ecosyn®-BCT peut, en fonction de la taille du filetage, couvrir des plages de serrage jusqu'à 9 mm. Cela réduit grandement le risque d'utiliser un écrou aveugle sur une mauvaise plage de serrage.
Différentes épaisseurs de matériaux	<ul style="list-style-type: none">- Si des écrous aveugles ayant des tailles de filetage semblables sont placés dans des éléments de différentes épaisseurs, il existe un risque accru d'utiliser un mauvais écrou aveugle.- Une plage de serrage restreinte nécessite le stockage d'écrous aveugles de tailles très diverses.	Dès lors que l'écrou aveugle ecosyn®-BCT couvre une très grande plage de serrage, il n'y a aucun risque de confusion. Une réduction des stocks est possible en couvrant une vaste plage de serrage avec un seul écrou aveugle ecosyn®-BCT.

Assemblages



Sous réserve de modifications sans préavis. Veuillez vous référer à votre E-Shop Bossard local pour connaître l'assortiment et les dimensions actuelles. Autres types sur demande.

DONNÉES TECHNIQUES

Déformation contrôlée d'écrous aveugles

La déformation contrôlée fait référence à la formation d'un renflement défini sans contrainte de pression latérale dans le matériau porteur. Pour ce faire, l'écrou aveugle ecosyn®-BCT est conçu de telle sorte que les alésages transversaux soient pris à l'extérieur du matériau porteur. Ainsi, le renflement se forme à l'extérieur du matériau porteur et garantit un maintien sûr de l'écrou aveugle.

Assemblage	Inconvénient Écrous aveugles standards	Avantage ecosyn®-BCT
Création d'un point de fixation par vis constitué de matériau poreux (par ex. plaques en CFK et GFK, céramique) et de matériaux souples (bois, plastiques non renforcés, cartons, caoutchouc)	Pour former le renflement, l'écrou aveugle s'appuie dans l'alésage et applique ainsi une force sur le matériau porteur, permettant de prévenir un éventuel dommage ou pré-dommage.	L'écrou aveugle ecosyn®-BCT forme le renflement sans contrainte de pression latérale et n'apporte ainsi que peu de tensions sur la surface de l'alésage. Le renflement prononcé bloque l'écrou aveugle ecosyn®-BCT à plat contre le matériau porteur.
Création d'un point de fixation par vis dans les plaques sandwich	La formation du renflement se produit de façon indéfinie dans le plan opposant la plus faible résistance à l'écrou aveugle.	L'emplacement du renflement peut être établi grâce à la déformation contrôlée.
Création d'un point de fixation par un trou borgne dans le matériau jusqu'à env. 35 sur l'échelle de dureté de Brinell (par exemple chêne, panneaux de particules, plaques MDF)	Si l'on utilise un écrou aveugle standard dans un trou borgne, la formation du renflement est indéfinie.	L'écrou aveugle ecosyn®-BCT forme dans le trou borgne un renflement à un emplacement défini assurant ainsi une fiabilité d'ancrage dans le matériau.
Diamètre du trou indéfini (par exemple trou long, trou ovale, alésage déviant des données du catalogue)	Pendant la formation du renflement, la tige d'un écrou aveugle standard bute dans l'alésage. Si le diamètre ou la rondeur d'alésage dévient des exigences, cela peut conduire à un mauvais alignement de l'écrou aveugle, à un déport du filetage et à une résistance réduite.	L'écrou aveugle ecosyn®-BCT forme dans un premier temps le renflement, qui sera ensuite étiré à plat sur le matériau porteur au cours du processus de réglage.
Rivetage de plusieurs éléments	La formation du renflement se produit de façon indéfinie dans le plan opposant la plus faible résistance à l'écrou aveugle ; avec plusieurs éléments, la formation du renflement peut aussi se produire dans l'espace séparant les éléments à relier.	Par le biais de la déformation contrôlée, les matériaux sont contractés entre la tête et le renflement de l'écrou aveugle ecosyn®-BCT, semblable à un rivetage.

Sous réserve de modifications sans préavis. Veuillez vous référer à votre E-Shop Bossard local pour connaître l'assortiment et les dimensions actuelles. Autres types sur demande.

DONNÉES TECHNIQUES

Déformation contrôlée d'écrous aveugles

Assemblages

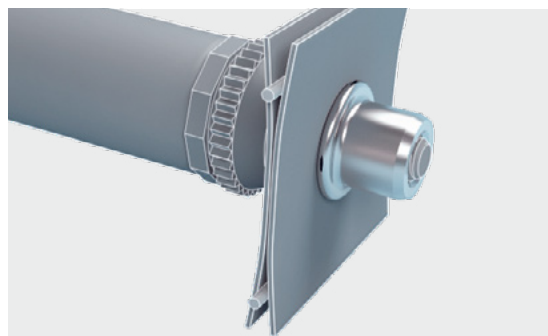
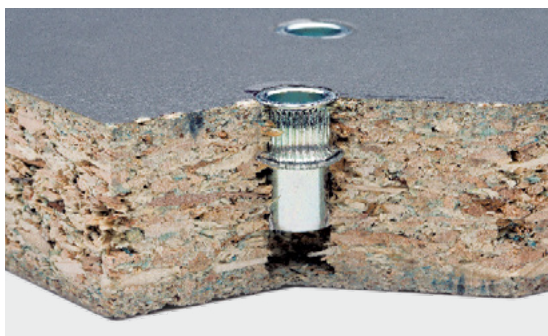

Sous réserve de modifications sans préavis. Veuillez vous référer à votre E-Shop Bossard local pour connaître l'assortiment et les dimensions actuelles. Autres types sur demande.

DONNÉES TECHNIQUES

Écrous aveugles haute résistance

Avec cet écrou aveugle en acier ou aluminium, des filetages porteurs haute résistance peuvent être installés dans tous les matériaux.

Assemblage	Inconvénient Écrous aveugles standards	Avantage ecosyn®-BCT
Point de fixation pour la création de vis filetées haute résistance.	Sans la technologie KD, aucune formation de renflement par écrou aveugle standard sur un matériau haute résistance n'est possible. Pour pouvoir offrir une résistance à la traction appropriée, de multiples points de fixation sont nécessaires, à défaut de quoi il faudrait choisir une plus grande taille de filetage.	Grâce à la technologie KD, les écrous aveugles peuvent être fabriqués à partir de matériaux très résistants. Un écrou aveugle ecosyn®-BCT haute résistance en acier supporte la résistance à la traction d'une vis de 12,9, un écrou aveugle ecosyn®-BCT en aluminium peut absorber la force d'une vis de 8,8.

Assemblage

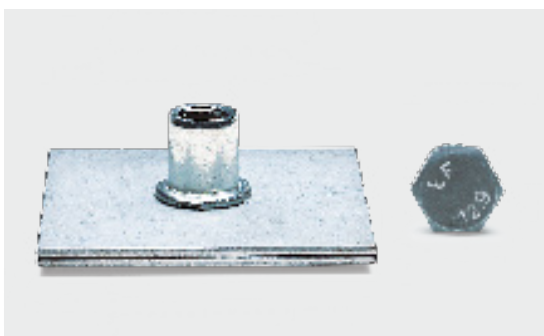

Sous réserve de modifications sans préavis. Veuillez vous référer à votre E-Shop Bossard local pour connaître l'assortiment et les dimensions actuelles. Autres types sur demande.

DONNÉES TECHNIQUES

Micro-écrous aveugles

Grâce à sa forme courte, le micro-écrou aveugle ecosyn®-BCT offre la possibilité de créer un point de fixation solide, même dans les espaces les plus restreints. En raison de sa longueur réduite, il permet en outre de faire une économie de poids. Convient pour les vis de classe de résistance 8,8 pour construction métallique.

Assemblage	Inconvénient Écrous aveugles standards	Avantage ecosyn®-BCT
Création d'un point de fixation en cas de faible profondeur d'insertion et dans des espaces restreints tels que des panneaux sandwich (par ex. panneaux M6 en aluminium-composite de 10 mm) ou des tubes ronds et carrés de faibles diamètres.	<ul style="list-style-type: none">- Dans les espaces restreints comme les tuyaux de petit diamètre ou les arêtes saillantes, l'utilisation d'un écrou aveugle standard n'est pas possible en raison de sa longueur totale. Si la collerette de l'écrou aveugle n'affleure pas la tôle lors de son insertion, un maintien sûr ne peut pas être garanti.- La tête d'un écrou aveugle standard doit reposer sur le matériau porteur dès son insertion ; pour ce faire, une profondeur de construction correspondante à la longueur de l'écrou aveugle est requise.	<ul style="list-style-type: none">- Avec la technologie KD, un matériau haute résistance peut être utilisé pour les écrous aveugles, ce qui entraîne un filetage plus court et permet ainsi généralement de fabriquer un écrou aveugle plus court.- En outre, la tête ne doit plus reposer sur la surface avant du matériau pour la formation du renflement ; il suffit de veiller à ce que les alésages transversaux se trouvent à environ 1 mm de la face arrière du matériau ; la tête sera tirée lors de la formation du renflement sur l'avant du matériau.
Poids optimisé de l'assemblage	À résistance égale, un écrou aveugle standard est plus long qu'un micro-écrou aveugle ecosyn®-BCT, ce qui le rend plus lourd.	Avec la technologie KD, un matériau haute résistance peut être utilisé pour les écrous aveugles ecosyn®-BCT, ce qui entraîne un filetage plus court et permet ainsi généralement de fabriquer un écrou aveugle plus court et plus léger.

Assemblages



Sous réserve de modifications sans préavis. Veuillez vous référer à votre E-Shop Bossard local pour connaître l'assortiment et les dimensions actuelles. Autres types sur demande.

TÊTE PLATE, OUVERTE

Écrous aveugles | Multigrip



BN	Typ tige	Matériau
23290	BM/FK Tige ronde	Aluminum AL
25043	BM/FK Tige ronde	Acier galvanisé, passivé sur couche épaisse (RoHS-conforme) ST
23397	BM/FK Tige ronde	INOX A2
23311	RBM/FK Tige moletée	Aluminum AL
25529	RBM/FK Tige moletée	Acier galvanisé, passivé sur couche épaisse (RoHS-conforme) ST
23310	RBM/FK Tige moletée	INOX A2

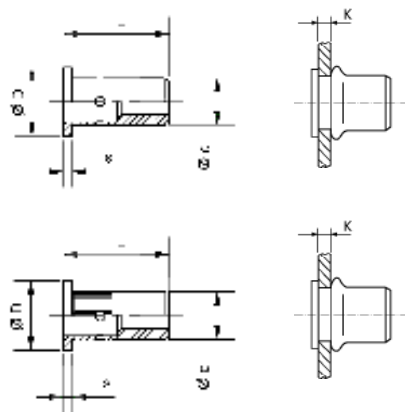

Exemple de commande : **BN 25529 - M6-45 RBM/FK ST**

Bossard Number BN	BN 25529
Taille de filetage M6 + identif. plage de serrage	M6-45
Type tige moletée	RBM/FK
Matériau acier	ST

Filetage	Plage de serrage K	Identification	Ø d'orifice d	Ø de tête D	Hauteur de tête S	Longueur L
M4	0,5 – 4,0	40	7,0	10,0	0,8	14,0
	2,5 – 5,5	55				15,5
	4,0 – 7,0	70				17,0
M5	0,5 – 5,0	50	8,0	11,0	1,0	17,0
	3,0 – 7,0	70				19,0
M6	0,5 – 4,5	45	9,0	13,0	1,5	17,5
	0,5 – 6,0	60				19,5
	4,0 – 9,0	90				22,5
M8	0,5 – 6,0	60	11,0	16,0	1,5	20,5
	0,5 – 8,0	80				23,0
	4,5 – 11,0	110				26,0
	6,5 – 13,0	130				28,0
M10	0,8 – 7,0	70	13,0	19,0	2,0	26,0
	1,5 – 10,0	100				30,0
	5,5 – 14,0	140				34,0

Sous réserve de modifications sans préavis. Veuillez vous référer à votre E-Shop Bossard local pour connaître l'assortiment et les dimensions actuelles. Autres types sur demande.

PETITE TÊTE FRAISÉE, OUVERTE

Écrous aveugles | Multigrip



BN	Typ tige	Matériau
23296	BM/KS Tige ronde	Aluminum AL
25044	BM/KS Tige ronde	Acier galvanisé, passivé sur couche épaisse (RoHS-conforme) ST
23337	BM/KS Tige ronde	INOX A2
23299	RBM/KS Tige moletée	Aluminum AL
25530	RBM/KS Tige moletée	Acier galvanisé, passivé sur couche épaisse (RoHS-conforme) ST
25532	RBM/KS Tige moletée	INOX A2

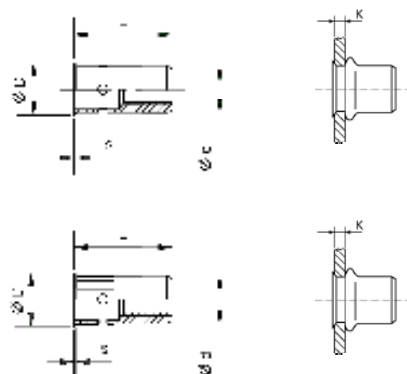

Exemple de commande : **BN 25530 - M6-45 RBM/KS ST**

Bossard Number BN	BN 25530
Taille de filetage M6 + identif. plage de serrage	M6-45
Type tige moletée	RBM/KS
Matériau acier	ST

Filetage	Plage de serrage K	Identification	Ø d'orifice d	Ø de tête D	Hauteur de tête S	Longueur L
M4	0,5 - 4,0	40	7,0	8,0	0,5	13,5
	2,5 - 5,5	55				15,0
	4,0 - 7,0	70				16,5
M5	0,5 - 5,0	50	8,0	9,0	0,5	16,0
	3,0 - 7,0	70				18,0
M6	0,5 - 4,5	45	9,0	10,0	0,5	16,0
	0,5 - 6,0	60				17,5
	4,0 - 9,0	90				21,0
M8	0,5 - 6,0	60	11,0	12,0	0,6	19,5
	0,5 - 8,0	80				21,5
	4,5 - 11,0	110				25,0
	6,5 - 13,0	130				27,0
M10	0,8 - 7,0	70	13,0	14,0	0,6	25,0
	1,5 - 10,0	100				28,0
	5,5 - 14,0	140				32,0

Sous réserve de modifications sans préavis. Veuillez vous référer à votre E-Shop Bossard local pour connaître l'assortiment et les dimensions actuelles. Autres types sur demande.

TÊTE PLATE, OUVERTE

Écrous aveugles Déformation contrôlée



BN	Typ tige	Matériau
26958	BB/FK Tige ronde	Aluminum AL
25045	BB/FK Tige ronde	Acier galvanisé, passivé sur couche épaisse (RoHS-conforme) ST
31868	BB/FK Tige ronde	INOX A2
26687	RBB/FK Tige moletée	Aluminum AL
25582	RBB/FK Tige moletée	Acier galvanisé, passivé sur couche épaisse (RoHS-conforme) ST
25552	RBB/FK Tige moletée	INOX A2

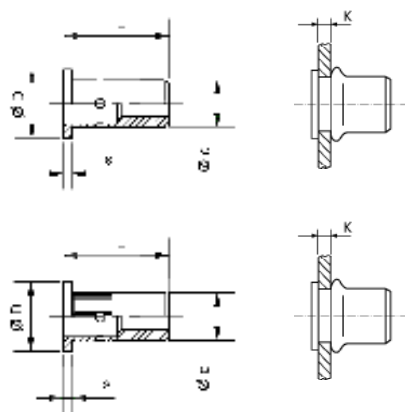

Exemple de commande : **BN 25582 - M6-25 RBB/FK ST**

Bossard Number BN

Taille de filetage M6 +
identif. plage de serrage

Type tige moletée

Matériau acier

Filetage	Plage de serrage K	Identification	Ø d'orifice d	Ø de tête D	Hauteur de tête S	Longueur L
M4	0,5 - 1,5	15	7,0	10,0	0,8	14,0
	1,5 - 2,5	25				14,5
	2,5 - 3,5	35				15,5
	3,5 - 4,5	45				16,5
	4,5 - 5,5	55				17,5
M5	0,5 - 2,0	20	8,0	11,0	1,0	17,0
	2,0 - 3,0	30				18,0
	3,0 - 4,0	40				19,0
	4,0 - 5,0	50				20,0
M6	0,5 - 2,5	25	9,0	13,0	1,5	19,5
	2,5 - 4,0	40				20,0
	4,0 - 5,5	55				21,5
	5,5 - 7,0	70				23,0
M8	1,0 - 3,0	30	11,0	16,0	1,5	20,5
	3,0 - 5,0	50				24,0
	4,5 - 6,5	65				26,0
	6,5 - 8,5	85				28,0
M10	1,0 - 3,5	35	13,0	19,0	2,0	26,0
	3,5 - 6,0	60				29,0
	6,0 - 8,5	85				34,0

Sous réserve de modifications sans préavis. Veuillez vous référer à votre E-Shop Bossard local pour connaître l'assortiment et les dimensions actuelles. Autres types sur demande.

PETITE TÊTE FRAISÉE, OUVERTE

Écrous aveugles Déformation contrôlée



BN	Typ tige	Matériau
31869	BB/KS Tige ronde	Aluminum AL
25528	BB/KS Tige ronde	Acier galvanisé, passivé sur couche épaisse (RoHS-conforme) ST
31867	BB/KS Tige ronde	INOX A2
23297	RBB/KS Tige moletée	Aluminum AL
24019	RBB/KS Tige moletée	Acier galvanisé, passivé sur couche épaisse (RoHS-conforme) ST
24020	RBB/KS Tige moletée	INOX A2

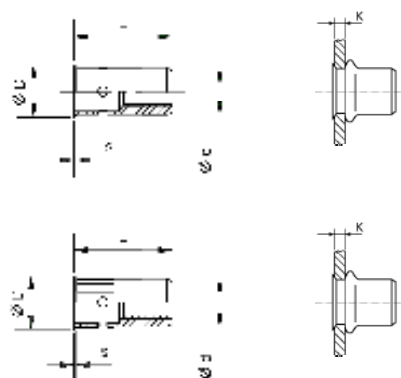

Exemple de commande : **BN 24019 - M6-25 RBB/KS ST**

Bossard Number BN

Taille de filetage M6 +
identif. plage de serrage

Type tige moletée

Matériau acier

Filetage	Plage de serrage K	Identification	Ø d'orifice d	Ø de tête D	Hauteur de tête S	Longueur L
M4	0,5 - 1,5	15	7,0	8,0	0,5	13,5
	1,5 - 2,5	25				14,0
	2,5 - 3,5	35				15,0
	3,5 - 4,5	45				16,0
	4,5 - 5,5	55				17,0
M5	0,5 - 2,0	20	8,0	9,0	0,5	16,0
	2,0 - 3,0	30				17,0
	3,0 - 4,0	40				18,0
	4,0 - 5,0	50				19,0
M6	0,5 - 2,5	25	9,0	10,0	0,5	17,0
	2,5 - 4,0	40				19,0
	4,0 - 5,5	55				20,5
M8	1,0 - 3,0	30	11,0	12,0	0,6	20,0
	3,0 - 5,0	50				23,0
	4,5 - 6,5	65				24,0
	6,0 - 8,0	80				27,0
M10	1,0 - 3,5	35	13,0	14,0	0,6	25,0
	3,5 - 6,0	60				28,0
	6,0 - 8,5	85				32,0

Sous réserve de modifications sans préavis. Veuillez vous référer à votre E-Shop Bossard local pour connaître l'assortiment et les dimensions actuelles. Autres types sur demande.

TÊTE PLATE, OUVERTE

Écrous aveugles Haute résistance



BN	Typ tige	Matériau
31863	BH/FK Tige ronde	Aluminium AL
24029	BH/FK Tige ronde	Acier galvanisé, passivé sur couche épaisse (RoHS-conforme) ST
31864	RBH/FK Tige moletée	Aluminium AL
26715	RBH/FK Tige moletée	Acier galvanisé, passivé sur couche épaisse (RoHS-conforme) ST

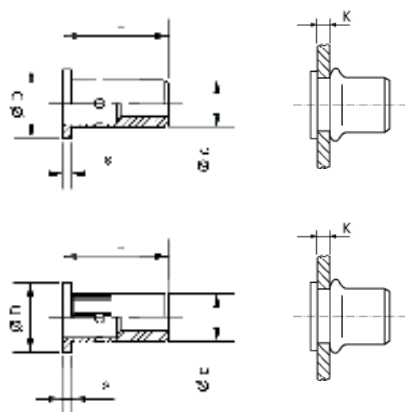

Exemple de commande : BN 26715 - M6-30 RBB/FK ST

Bossard Number BN				
Taille de filetage M6 + identif. plage de serrage				
Type tige moletée				
Matériau acier				

Filetage	Plage de serrage K	Identification	Ø d'orifice d	Ø de tête D	Hauteur de tête S	Longueur L
M5	0,7 – 2,5	25	8,0	11,0	1,0	16,0
	2,5 – 4,0	40				17,5
M6	1,0 – 3,0	30	9,0	13,0	1,5	19,0
	3,0 – 5,0	50				21,0
M8	1,5 – 4,0	40	11,0	16,0	1,5	23,0
	4,0 – 6,0	60				25,0
	6,0 – 8,0	80				27,0
M10	2,0 – 5,0	50	14,0	19,0	2,0	28,0
	4,5 – 7,0	70				30,0
	6,5 – 9,0	90				32,0

Sous réserve de modifications sans préavis. Veuillez vous référer à votre E-Shop Bossard local pour connaître l'assortiment et les dimensions actuelles. Autres types sur demande.

PETITE TÊTE FRAISÉE, OUVERTE

Écrous aveugles Haute résistance



BN	Typ tige	Matériau
24030	BH/KS Tige ronde	Acier galvanisé, passivé sur couche épaisse (RoHS-conforme) ST
24021	RBH/KS Tige moletée	Acier galvanisé, passivé sur couche épaisse (RoHS-conforme) ST

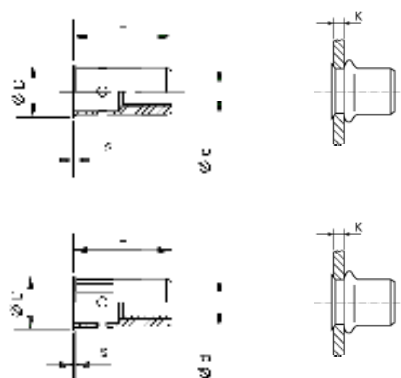

Exemple de commande : **BN 24021 - M6-30 RBH/KS ST**

Bossard Number BN	BN 24021	-	M6-30	RBH/KS	ST
Taille de filetage M6 + identif. plage de serrage			M6-30		
Type tige moletée			RBH/KS		
Matériau acier				ST	

Filetage	Plage de serrage K	Identification	Ø d'orifice d	Ø de tête D	Hauteur de tête S	Longueur L
M5	0,7 - 2,5	25	8,0	9,0	0,5	15,0
	2,5 - 4,0	40				16,5
M6	1,0 - 3,0	30	9,0	10,0	0,5	18,0
	3,0 - 5,0	50				20,0
M8	1,5 - 4,0	40	11,0	12,0	0,6	22,0
	4,0 - 6,0	60				24,0
	6,0 - 8,0	80				26,0
M10	2,0 - 5,0	50	14,0	14,0	0,6	27,0
	4,5 - 7,0	70				29,0
	6,5 - 9,0	90				31,0

Sous réserve de modifications sans préavis. Veuillez vous référer à votre E-Shop Bossard local pour connaître l'assortiment et les dimensions actuelles. Autres types sur demande.

TÊTE PLATE, OUVERTE

Écrous aveugles Micro



BN	Typ tige	Matériau
25046	BS/FK Tige ronde	Acier galvanisé, passivé sur couche épaisse (RoHS-conforme) ST
31866	BS/FK Tige ronde	INOX A2
23317	RBS/FK Tige moletée	Acier galvanisé, passivé sur couche épaisse (RoHS-conforme) ST
31862	RBS/FK Tige moletée	INOX A2

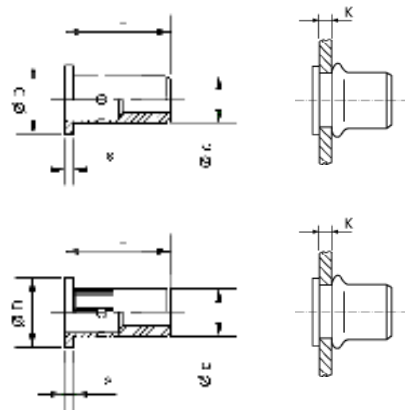

Exemple de commande : **BN 23317 - M6-20 RBS/FK ST**

Bossard Number BN	BN 23317			
Taille de filetage M6 + identif. plage de serrage	M6-20			
Type tige moletée	RBS/FK			
Matériau acier	ST			

Filetage	Plage de serrage K	Identification	Ø d'orifice d	Ø de tête D	Hauteur de tête S	Longueur L
M4	0,5 - 1,8	18	6,0	8,0	0,7	8,0
	1,5 - 2,5	25				8,7
M5	0,7 - 2,0	20	7,0	9,0	0,9	9,5
	2,0 - 3,0	30				10,5
M6	0,7 - 2,0	20	8,0	10,0	1,0	10,5
	2,0 - 3,0	30				11,5
	1,5 - 2,5	25				13,0
M8	2,0 - 4,0	40	10,0	13,0	1,2	14,5
	3,5 - 5,5	55				16,0

Sous réserve de modifications sans préavis. Veuillez vous référer à votre E-Shop Bossard local pour connaître l'assortiment et les dimensions actuelles. Autres types sur demande.

PETITE TÊTE FRAISÉE, OUVERTE

Écrous aveugles Micro



BN	Typ tige	Matériau
25047	BS/KS Tige ronde	Acier galvanisé, passivé sur couche épaisse (RoHS-conforme) ST
31871	BS/KS Tige ronde	INOX A2
24028	RBS/KS Tige moletée	Acier galvanisé, passivé sur couche épaisse (RoHS-conforme) ST
24027	RBS/KS Tige moletée	INOX A2

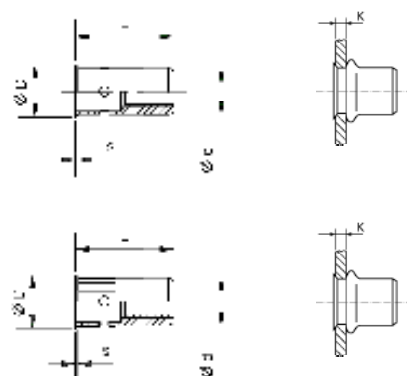

Exemple de commande : **BN 24027 - M6-20 RBS/KS ST**

Bossard Number BN

Taille de filetage M6 +
identif. plage de serrage

Type tige moletée

Matériau acier

Filetage	Plage de serrage K	Identification	Ø d'orifice d	Ø de tête D	Hauteur de tête S	Longueur L
M4	0,5 – 1,8	18	6,0	7,0	0,5	7,8
	1,5 – 2,5	25				8,5
M5	0,7 – 2,0	20	7,0	8,0	0,5	9,0
	2,0 – 3,0	30				10,0
M6	0,7 – 2,0	20	8,0	9,0	0,6	10,0
	2,0 – 3,0	30				11,0
M8	1,5 – 2,5	25	10,0	11,0	0,6	12,5
	2,0 – 4,0	40				14,0
	3,5 – 5,5	55				15,5

Sous réserve de modifications sans préavis. Veuillez vous référer à votre E-Shop Bossard local pour connaître l'assortiment et les dimensions actuelles. Autres types sur demande.

KS 08

Outil de pose manuel

- Outil de pose manuel pour écrous aveugles ecosyn®-BCT et FILKO
- Poids : env. 1,7 kg
- Convient pour :

Blindnietmuttern	Gewindegrößen
Acier/aluminium	M4 – M8
Acier inoxydable	M4 – M8
Aluminium	M4 – M10

- Equipement de base : M4 – M10

Attention :

Les écrous aveugles ecosyn BCT, modèle haute résistance en acier, ne sont pas compatibles avec cet appareil.

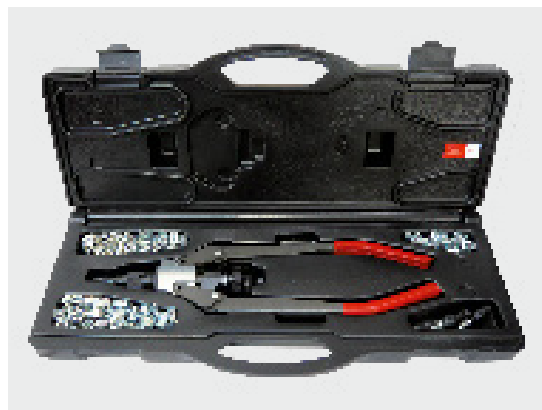

Notre offre de système d'installation s'adapte à chaque application et garantit un montage sûr et optimal des écrous aveugles. Une gamme complète de pistolets à riveter est disponible, à fonctionnement mécanique, hydropneumatique ou électrique.

Pour plus d'information et demande spécifique, rendez-vous sur www.bossard.com

PROVEN PRODUCTIVITY – NOTRE ENGAGEMENT VIS-À-VIS DES CLIENTS

La stratégie de la réussite

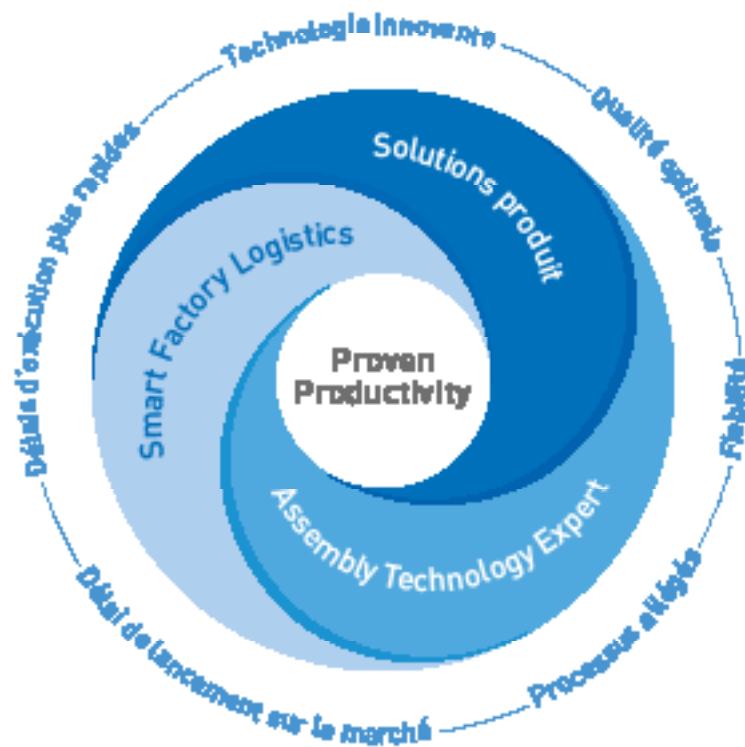

Sur la base d'une coopération sur le long terme avec nos clients, nous savons comment atteindre des objectifs, et ce de manière éprouvée et durable. Nous avons déterminé ce qui est nécessaire pour renforcer la compétitivité de nos clients. Pour ce faire, nous aidons nos clients dans trois domaines stratégiques principaux.

Premièrement, en trouvant des **solutions produit** optimales, c'est-à-dire en évaluant et en utilisant la meilleure pièce d'assemblage pour chaque application envisagée au sein des produits de nos clients.

Deuxièmement, nos services de **Assembly Technology Expert** offrent des solutions « intelligentes » pour tous les défis de fixation possibles. Ces services couvrent l'ensemble de la phase de développement d'un nouveau produit, l'optimisation du

processus d'assemblage ainsi que l'enseignement sur la technologie de fixation pour nos clients.

Et troisièmement, pour optimiser les productions de nos clients de façon « smart » et « lean » avec **Smart Factory Logistics**, notre méthodologie, avec des systèmes logistiques intelligents et des solutions sur mesure.

En tant qu'engagement vis-à-vis de nos clients, la « Proven Productivity » repose sur deux éléments : premièrement, il doit être manifeste que cela fonctionne. Deuxièmement, il doit être possible d'améliorer la productivité et la compétitivité de nos clients de manière durable et mesurable.

Il s'agit là de la philosophie qui nous motive au quotidien : toujours avoir une longueur d'avance.

www.bossard.com